

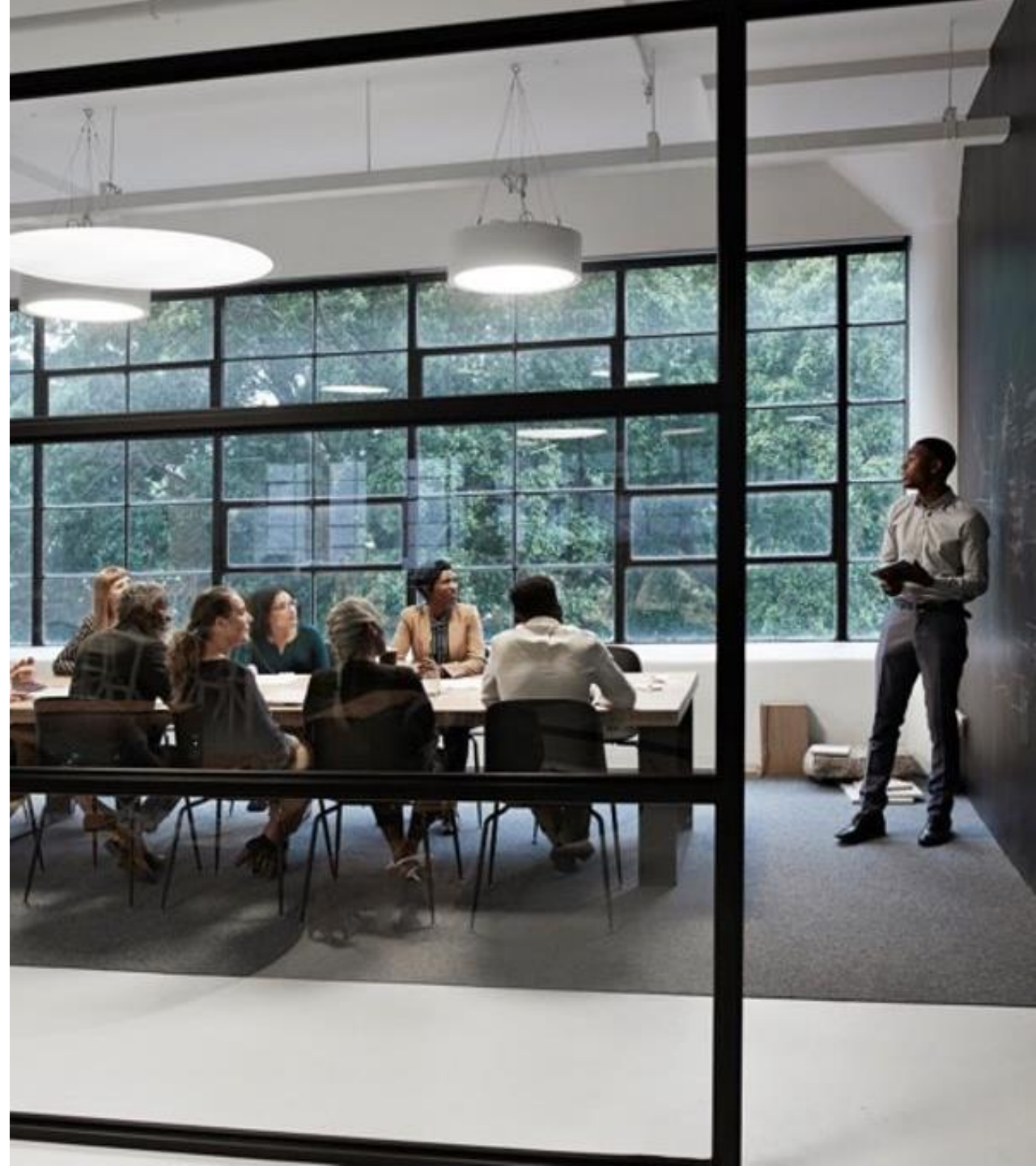

DZIAŁ WERYFIKACJI DANYCH ZASADY PRZEKAZYWANIA DANYCH

Agenda

- ▶ Wytyczne dot. przygotowania plików OM / CP
- ▶ Zasady udostępnienia danych medyczno-kosztowych przez Świadczeniodawców (DSz)
 - Informacje podstawowe
 - Wytyczne techniczne plików CSV
 - Wymagalność wpisów w plikach
 - Typy danych w plikach
 - Nazewnictwo plików
- ▶ Relacje między plikami
 - NR_KS – ścieżka pacjenta
 - Procedura w pliku PR vs personel w pliku PR_HR
 - NR_OPK_PR dla procedury złożonej
 - Procedura w pliku PR vs koszt_pr > „0”
 - NR_OPR => dane FK
 - Nazwa_HR => dane FK
- ▶ Excel vs CSV
- ▶ Dane-kosztowe.aotm.gov.pl
- ▶ Weryfikacja techniczna
- ▶ Weryfikacja pogłębiona





WYTYCZNE DOTYCZĄCE PRZYGOTOWANIA PLIKÓW OM / CP



Wytyczne dotyczące przygotowania plików OM / CP

Podstawowe informacje:

1. Plik CP – kalkulacja jednostkowa kosztu procedury medycznej – cennik procedur.
2. Plik OM – dane dotyczące obrotu przychodu we wszystkich magazynach, w tym oddziałowych, produktów leczniczych oraz wyrobów medycznych.

Sposób przekazania plików:

- Portal dane-kosztowe:

<https://dane-kosztowe.aotm.gov.pl>

Plik OM – informacje dotyczące obrotu przychodu magazynowego



Z uwagi na różnorodność posiadanych przez świadczeniodawców systemów, Agencja nie narzuca struktury i formatu przekazywanych danych, jednakże preferowany jest format edytowalny np. pliki w formacie .csv, .xlsx.

EAN	NAZWA	JEDN. MIARY	LICZBA JEDN_MIARY	WARTOŚĆ
5909990672523	ACARD tabl. powl. 0,075 G [x60 tabl.]	tabl.	300	165,55
5909990914548	IBUPROFEN tabl. powl. 400mg [x30 tabl.]	tabl.	1800	360,6
5909990103911	FENTANYL WZF 0,1 MG/2ML 50 AMP. ROZTWÓR DO WSTRZYKNIĘĆ I/LUB INFUZJI	amp.	150	452,89
BRAK	IGŁA DO NAKŁUĆ LĘDŹWIOWYCH 0,7X90	sztuka	3000	3600,6
BRAK	PGA 0 G4891-90 nici chirurg. [x12 sasz.]	saszetki	1440	5040



Plik CP – cennik procedur medycznych

Plik ma zawierać informacje na temat cen procedur realizowanych przez świadczeniodawcę.

NR_OPK_PR	ROK	MIESIACE	ICD-9	NAZWA_PR	KOSZT_PR	ILOSC_CP
507-XXXX	2022	1-12	88.011	TK JAMY BRZUSZNEJ LUB MIEDNICY MAŁEJ BEZ I ZE WZMOCNIENIEM KONTRASTOWYM	350	10
504-XXXX	2022	I – XII	100.01	ZNIECZULENIE OGÓLNE DOTCHAWICZE Z MONITOROWANIEM ROZSZERZONYM (DO 2 GODZIN)	500	50
507-XXXX	2022	1-6	87.440	RTG KLATKI PIERSIOWEJ	45	1500
507-XXXX	2022	7-9	87.440	RTG KLATKI PIERSIOWEJ	50	2500
507-XXXX	2022	IV - VI	177	BIAŁKO CAŁKOWITE	5	1500



ZASADY UDOSTĘPNIANIA DANYCH MEDYCZNO-KOSZTOWYCH PRZEZ ŚWIADCZENIODAWCÓW (DSZ)

Informacje podstawowe

- Zarządzenie nr 18/2023 Prezesa Agencji Oceny Technologii Medycznych i Taryfikacji z dnia 10 listopada 2023 r.
- Wymagane udostępnienie 7 plików w formacie CSV.
- Sposób przekazania – komplet 7 plików w formacie CSV poprzez portal:
<https://dane-kosztowe.aotm.gov.pl>

Wytyczne techniczne plików CSV

- separator pól - ; (średnik)
- tekst zamieszczany w plikach w systemie kodowania: **1250: środkowoeuropejski (Windows)**
- wartości puste w polach interpretowane są jako **puste ciągi znaków** (ciągi znaków o długości 0)
- każdy wiersz ma posiadać znak końca linii zgodny z systemem Windows
- pliki **muszą zawierać** nagłówki z zachowaną kolejnością nazw kolumn zgodnie z wytycznymi dotyczącymi struktury pliku. Każdy plik **musi zawierać** wszystkie kolumny określone w formacie pliku
- plik **bez pustych wierszy/rekordów** między wierszem/rekordem z nagłówkami a wierszami/rekordami z danymi oraz na końcu danych

Typy danych

- Pola daty **DATA**: format zapisu **RRRR-MM-DD** - dopuszczalne są również formaty z godziną, innym separatorem:, np. „/”
- Pola czasu **CZAS**: format zapisu „**GG:MM**” - gdzie „**GG**” to zapis godziny (dopuszczalny format „**GGG:MM**”), a „**MM**” to zapis minut w zakresie 00-59, np. 12:10, 35:45, 123:59;
- Pola numeryczne:
 - **LICZBA**; liczba, separator dziesiętny - przecinek; np. 1 / 1,2 / 1,2345
 - **LICZBA NATURALNA** - należy pominąć przekazywanie separatora dziesiętnego i następujących po nim cyfr zero
- Pola tekstowe **TEKST**: wartość tekstowa ma **NIE** zawierać dodatkowych znaków (np. znak cudzysłowu, @, #, ?, \$, itp.)

Nazewnictwo

- **OG.csv** – ogólne informacje
- **SM_ROZ.csv** – świadczenia medyczne - rozliczenie
- **RCH.csv** – ruch chorych
- **PL.csv** – produkty lecznicze
- **WM.csv** – wyroby medyczne
- **PR.csv** – procedury medyczne
- **PR_HR.csv** – procedury – personel medyczny

- **OM** – obrót magazynowy
- **CP** – cennik procedur



RELACJE MIĘDZY PLIKAMI

Relacje pomiędzy plikami

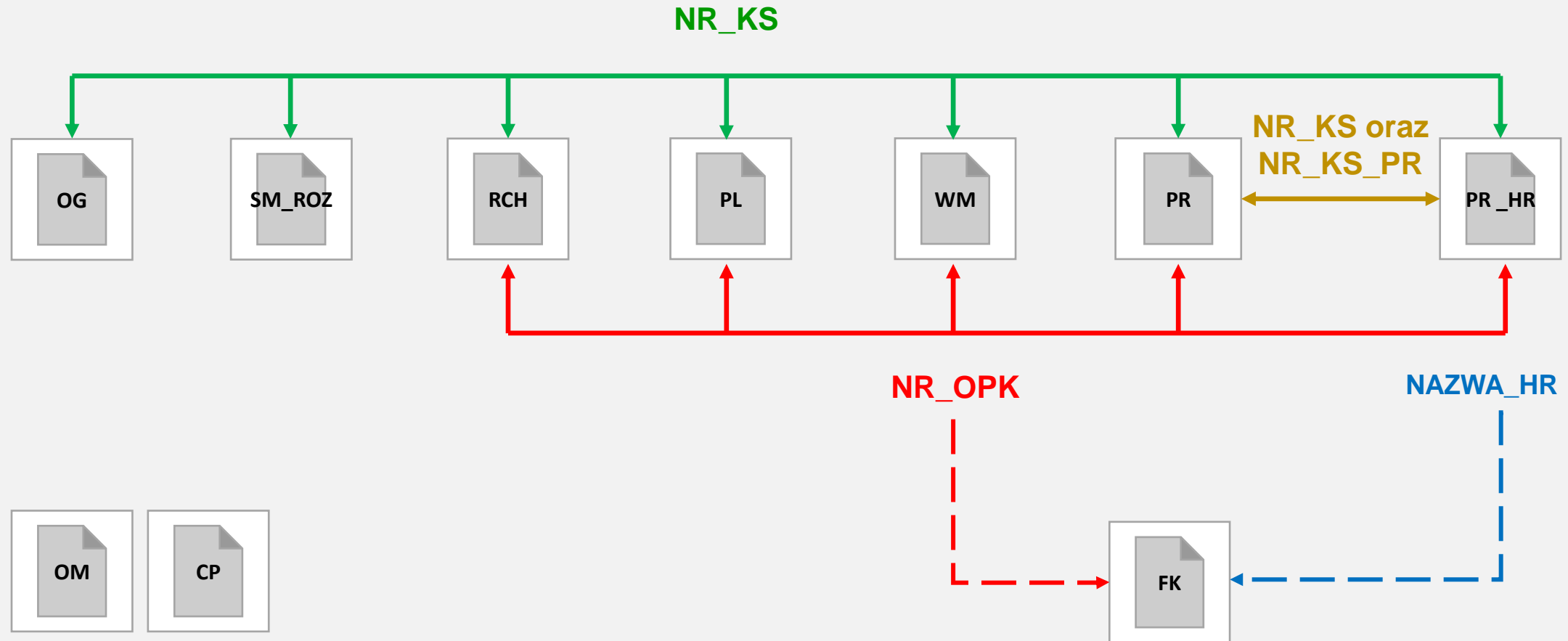

NR_KS – ścieżka pacjenta

Pełna informacja o hospitalizacji danego pacjenta oznaczonej unikalnym dla danego świadczeniodawcy wpisem w kolumnach oznaczonych NR_KS, powinna zawierać wpisy dla tego

NR_KS w każdym pliku z danymi szczegółowymi:

- ✓ **OG,**
- ✓ **SM_ROZ,**
- ✓ **RCH,**
- ✓ **PL,**
- ✓ **WM,**
- ✓ **PR,**
- ✓ **PR_HR** – jeżeli wymagany jest odpowiedni wpis

NR_KS – ścieżka pacjenta

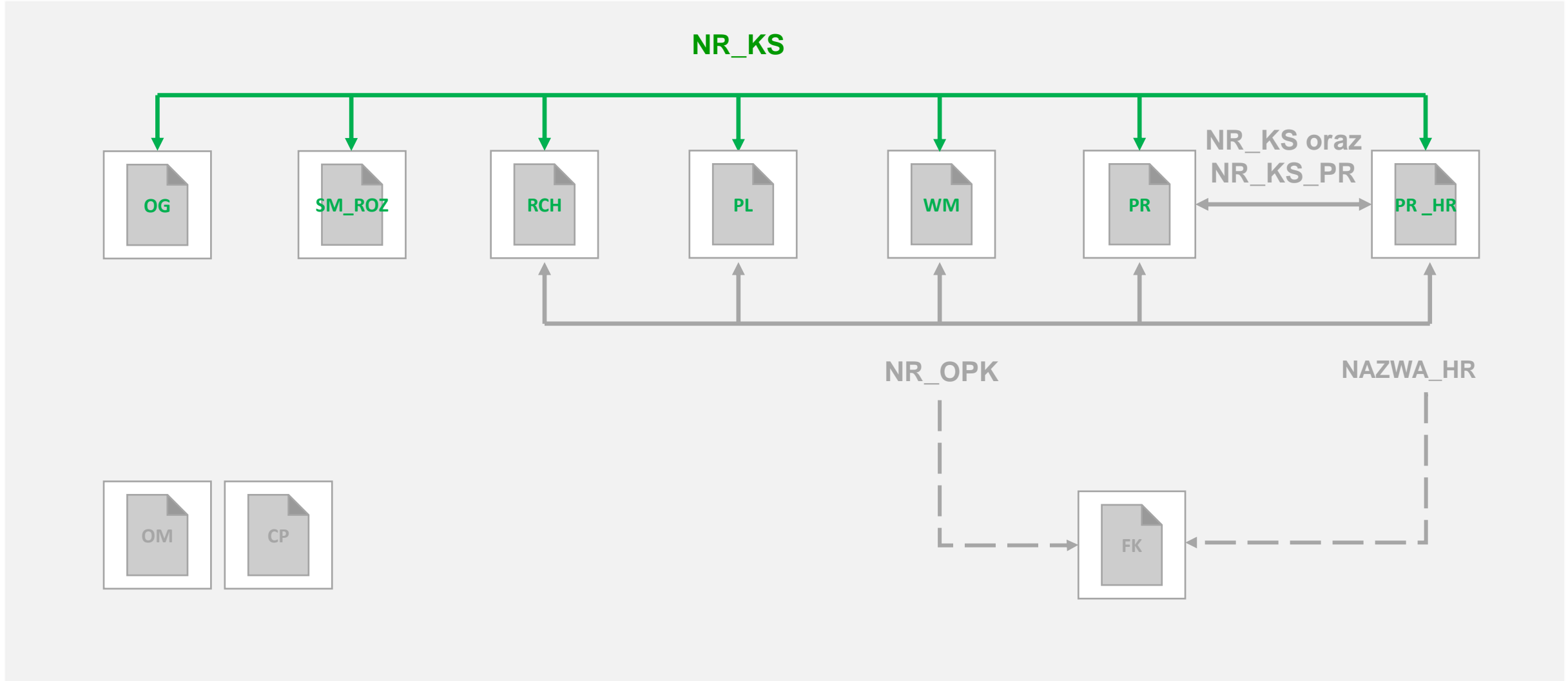



NR_KS – ścieżka pacjenta

OG	NR_KS	ID_PACJENTA	DATA_ROZP	DATA_ZAK	ID_REKORDU
	2021/1027/01	YYYYYYYYYY	2022-09-04	2022-09-08	

SM_ROZ	NR_KS	ID_INST	ID_EPIZODU	ID_SWIAD	ID_POZ_ROZL	DATA_ROZP_PROD	DATA_ZAK_PROD	KOD_ZAKRESU	KOD_PROD	ROZP_GL	ROZP_WSP	KROTNOSC_ROZ	ID_REKORDU
	2021/1027/01	001	10000001	1000001	00000001	2022-09-08	2022-09-08	03.4580.030.02	5.51.01.0008099	M16.0	E11, I10	1	

RCH	NR_OPK_RCH	NR_KS	DATA_ROZP	DATA_ZAK_POBYT	ID_REKORDU
	504-XXXX	2021/1027/01	2022-09-04	2022-09-08	

PL	NR_OPK_PL	NR_KS	DATA_WYK	EAN	NAZWA_PL	JEDN_MIARY_PL	LICZBA_PODANYCH_JEDNOSTEK	KOSZT_JEDNOSTKI	ETAP_SWIADCZENIA	ID_REKORDU
	504-XXXX	2021/1027/01	08-09-2022	5909990772667	POLPRAZOL 20 MG, OP./28,0 KAPS	KAPS.	1	0,16	HOSPITALIZACJA	

WM	NR_OPK_WM	NR_KS	DATA_WYK	EAN	NAZWA_WM	JEDN_MIARY_WM	LICZBA_ZUZYTYCH_JEDNOSTEK	KOSZT_JEDNOSTKI	ETAP_SWIADCZENIA	ID_REKORDU
	504-XXXX	2021/1027/01	05-09-2022	BRAK	MASKA TLENOWA rozm. L, OP./1 SZT.	SZT.	1	6,26	ZABIEG	

PR	NR_KS	NR_OPK_ZLEC	NR_OPK_PP	NR_KS_PP	DATA_WYK	ICD-9	NAZWA_PR	LICZBA_PP	KOSZT_PP	ETAP_SWIADCZENIA	ID_REKORDU
	2021/1027/01	504-XXXX	504-XXXX	BRAK	2022-09-07	89.04	Opieka pielęgniarki lub położnej	1	0	HOSPITALIZACJA	

PR_HR	NR_KS	NR_KS_PR	DATA_WYK	CZAS_PR	NR_OPK_HP	NAZWA_HP	LICZBA_HR	CZAS_JEDNEGO_HP	KOSZT_HP	KOSZT_HR_RODZAJ	ID_REKORDU
	2021/1027/01	5837/20/01	2022-09-07	03:25	504-xxxx	LEKARZ	2	02:35			



Procedura w pliku PR vs personel w pliku PR_HR

Każda procedura ICD_9 wykazana w pliku PR, która w dokumencie „lista produktów rozliczeniowych – słownik” (arkusz: „Słownik_icd_9_z_kategoriami”) posiada oznaczenie kategorii „A - wymaga pliku PR_HR” **MUSI**:

- 1) mieć uzupełniony wpis w kolumnie NR_KS_PR;
- 2) posiadać swoje odzwierciedlenie wpisów w pliku PR_HR => (zgodność wg kolumn NR_KS, NR_KS_PR, DATA_WYK);

Dokument „lista produktów rozliczeniowych – słownik” dostępny jest na portalu

dane-kosztowe.aotm.gov.pl

w zakładce POMOC/INSTRUKCJA dla danego postępowania.

Procedura w pliku PR vs personel w pliku PR_HR

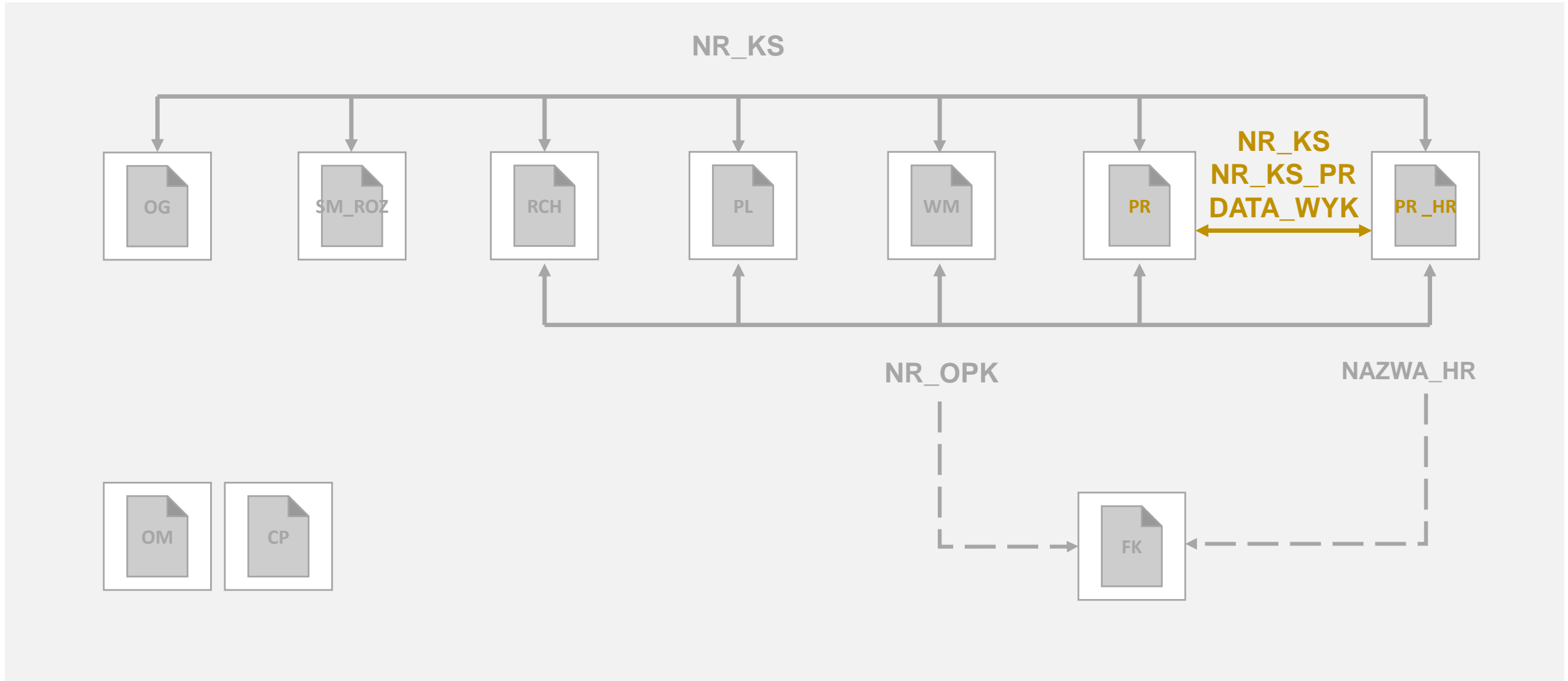



Procedura w pliku PR vs personel w pliku PR_HR

NR_KS	NR_OPK_ZLEC	NR_OPK_PR	NR_KS_PR	DATA_WYK	ICD-9	NAZWA_PR	LICZBA_PR	KOSZT_PR	ETAP_SWIADCZENI	kategoria procedur
2021/20/01	504-4580	507-4910	5837/20/01	2021-12-15	81.40	Operacja biodra - inna	1	0	ZABIEG	A
2021/20/01	504-4580	507-4910	5837/20/01	2021-12-15	E-4	Endoprotezoplastyka totalna stawu biodrowego ze zeniczeniem ogólnym do 4 godz.	1	0	ZABIEG	A
2021/20/01	504-4580	DOSTAWCA	BRAK	2022-01-13	87.440	RTG klatki piersiowej	1	36,38	HOSPITALIZACJA	nie A
2021/9724/01	504-4580	504-4580	BRAK	2022-09-03	93.2402	Nauka chodu o kulach i innym sprzęcie pomocniczym	1	0	HOSPITALIZACJA	nie A
2021/9724/01	504-4580	507-4950	4078/21/01	08-09-2022	100.21	Znieczulenie podpajęczynówkowe (do 2 godzin)	1	0	ZABIEG	A
2021/9724/01	504-4580	507-4950	4078/21/01	08-09-2022	100.51	Sedacja i nadzór intensywny (do 2 godzin)	1	0	ZABIEG	A
2021/9724/01	504-4580	507-4910	4078/21/01	08-09-2022	78.067	Wszczepy wzmocnione - kość piszczelowa/ kość strzałkowa	1	0	ZABIEG	A
2021/9724/01	504-4580	507-4910	4078/21/01	08-09-2022	00.94	Zabieg wykonany techniką endoskopową/ laparoskopową	1	0	ZABIEG	nie A

NR_KS	NR_KS_PR	DATA_WY	CZAS_PR	NR_OPK_HR	NAZWA_HR	LICZBA_HR	CZAS_JEDNEGO_HR
2021/20/01	5837/20/01	2021-12-15	03:25	504-4580	LEKARZ	2	02:35
2021/20/01	5837/20/01	2021-12-15	03:25	507-4950	LEKARZ ANESTEZJOLOG	1	02:35
2021/20/01	5837/20/01	2021-12-15	03:25	507-4950	PIELĘGNIARKA ANESTEZJOLOGICZNA	1	02:35
2021/9724/01	4078/21/01	2022-09-08	01:55	504-4580	LEKARZ	3	01:00
2021/9724/01	4078/21/01	2022-09-08	01:55	507-4950	LEKARZ ANESTEZJOLOG	1	01:00
2021/9724/01	4078/21/01	2022-09-08	01:55	507-4910	PIELĘGNIARKA	2	01:00
2021/9724/01	4078/21/01	2022-09-08	01:55	507-4950	PIELĘGNIARKA ANESTEZJOLOGICZNA	1	01:00



NR_OPK_PR dla procedury złożonej

W przypadku zabiegu złożonego konieczne jest zachowanie zgodności w polach:

- NR_KS,
- NR_OPK_PR,
- NR_KS_PR,
- DATA_WYK,

z wyjątkiem procedur realizowanych przez Oddział Anestezjologii, dla których konieczne jest zachowanie zgodności z procedurą zabiegową w polach:

- NR_KS,
- NR_KS_PR,
- DATA_WYK.

NR_KS	NR_OPK_ZLEC	NR_OPK_PR	NR_KS_PR	DATA_WYK	ICD-9	NAZWA_PR	LICZBA_PR	KOSZT_PR	ETAP_SWIADCZENI	kategoria procedur
2021/9724/01	504-4580	507-4950	4078/21/01	08-09-2022	100.21	Znieczulenie podpajęczynówkowe (do 2 godzin)	1	0	ZABIEG	A
2021/9724/01	504-4580	507-4950	4078/21/01	08-09-2022	100.51	Sedacja i nadzór intensywny (do 2 godzin)	1	0	ZABIEG	A
2021/9724/01	504-4580	507-4910	4078/21/01	08-09-2022	78.067	Wszczepy wzmocnione - kość piszczelowa/ kość strzałkowa	1	0	ZABIEG	A
2021/9724/01	504-4580	507-4910	4078/21/01	08-09-2022	00.94	Zabieg wykonany techniką endoskopową/ laparoskopową	1	0	ZABIEG	nie A

Procedura w pliku PR vs koszt_pr > „0”

W przypadku świadczeń typu "S" i świadczeń typu "A" z listy "A_RCH" wartość >0:

- dla procedur medycznych, których koszt został ustalony zgodnie z rozporządzeniem z dnia 26 października 2020 r. w sprawie zaleceń dotyczących standardu rachunku kosztów u świadczeniodawców,
- dla procedur zrealizowanych przez OPK, który określony został kodem resortowym zgodnym z pkt 7 Pracownie diagnostyczne lub zabiegowe (załącznik nr 2 rozporządzenia MZ w sprawie systemu resortowych kodów identyfikacyjnych oraz szczegółowego sposobu ich nadawania) lub stacja dializ (4132, 4133), lub
- jeżeli kod ICD-9 procedury rozpoczyna się od 89.0 oraz różną wartość wprowadzoną w kolumnach NR_OPK_ZLEC i NR_OPK_PR, lub
- jeżeli dana procedura zrealizowana została przez DOSTAWCĘ ZEWNĘTRZNEGO.



Procedura w pliku PR vs koszt_pr > „0”

NR_KS	NR_OPK_ZLEC	NR_OPK_PR	NR_KS_PR	DATA_WYK	ICD-9	NAZWA_PR	LICZBA_PR	KOSZT_PR	ETAP_SWIADCZENIA	ID_REKORDU
2021/20/01	504-4580	504-4100	BRAK	2021-12-06	89.00	Porada lekarska, konsultacja, asysta	1	100	HOSPITALIZACJA	
2021/20/01	504-4580	507-7100	BRAK	2021-12-06	L43	Glukoza z krwi żyłnej	8	25	HOSPITALIZACJA	
2021/20/01	504-4580	DOSTAWCA ZEWNĘTRZNY	BRAK	2022-01-13	87.440	RTG klatki piersiowej	1	50		
2021/9724/01	504-4580	507-4950	4078/21/01	08-09-2022	100.21	Znieczulenie podpajęczynówkowe (do 2 godzin)	1	0	ZABIEG	
2021/9724/01	504-4580	507-4950	4078/21/01	08-09-2022	100.51	Sedacja i nadzór intensywny (do 2 godzin)	1	0	ZABIEG	
2021/9724/01	504-4580	507-4910	4078/21/01	08-09-2022	78.067	Wszczepy wzmacnione - kość piszczelowa/ kość strzałkowa	1	0	ZABIEG	
2021/9724/01	504-4580	507-4910	4078/21/01	08-09-2022	80.26	Artroskopia - kolano	1	0	ZABIEG	

NR_OPR => dane FK

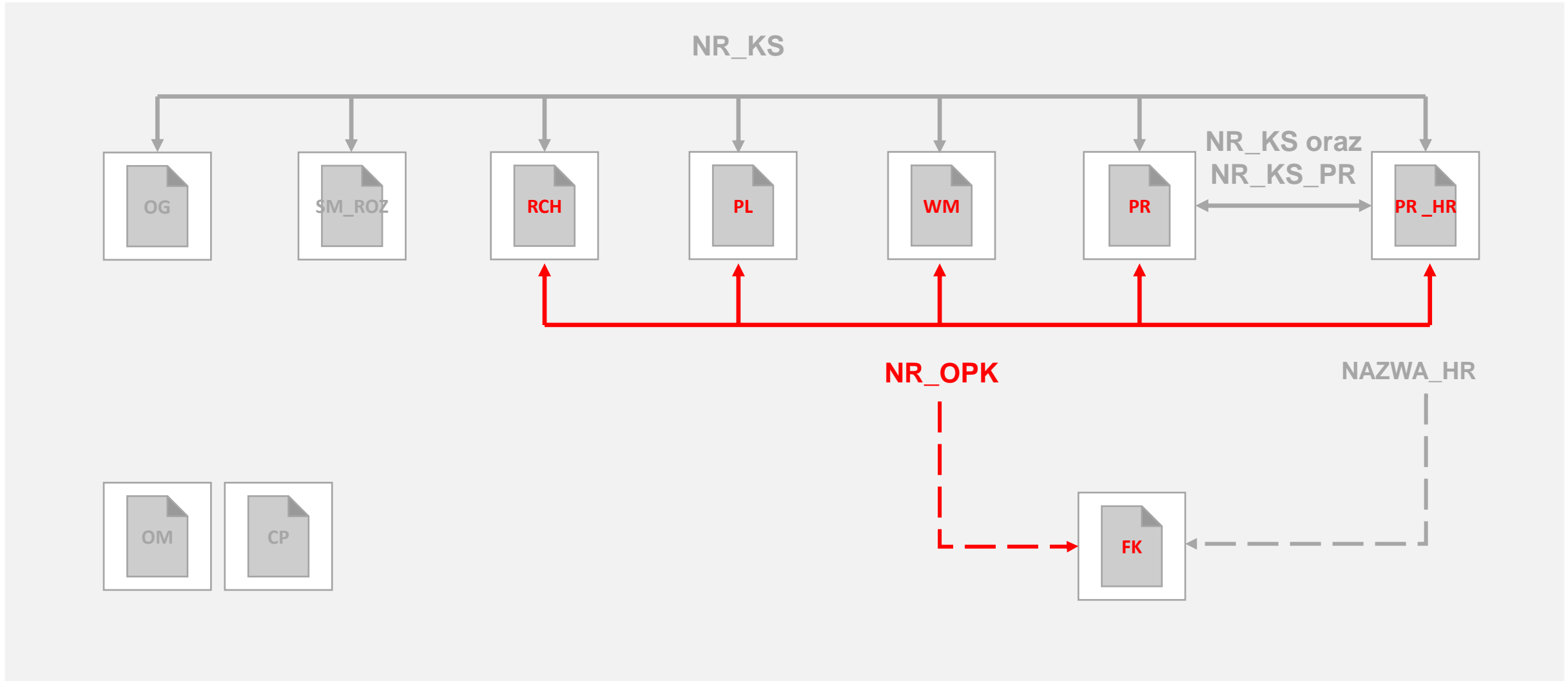

Nazwa HR => dane FK

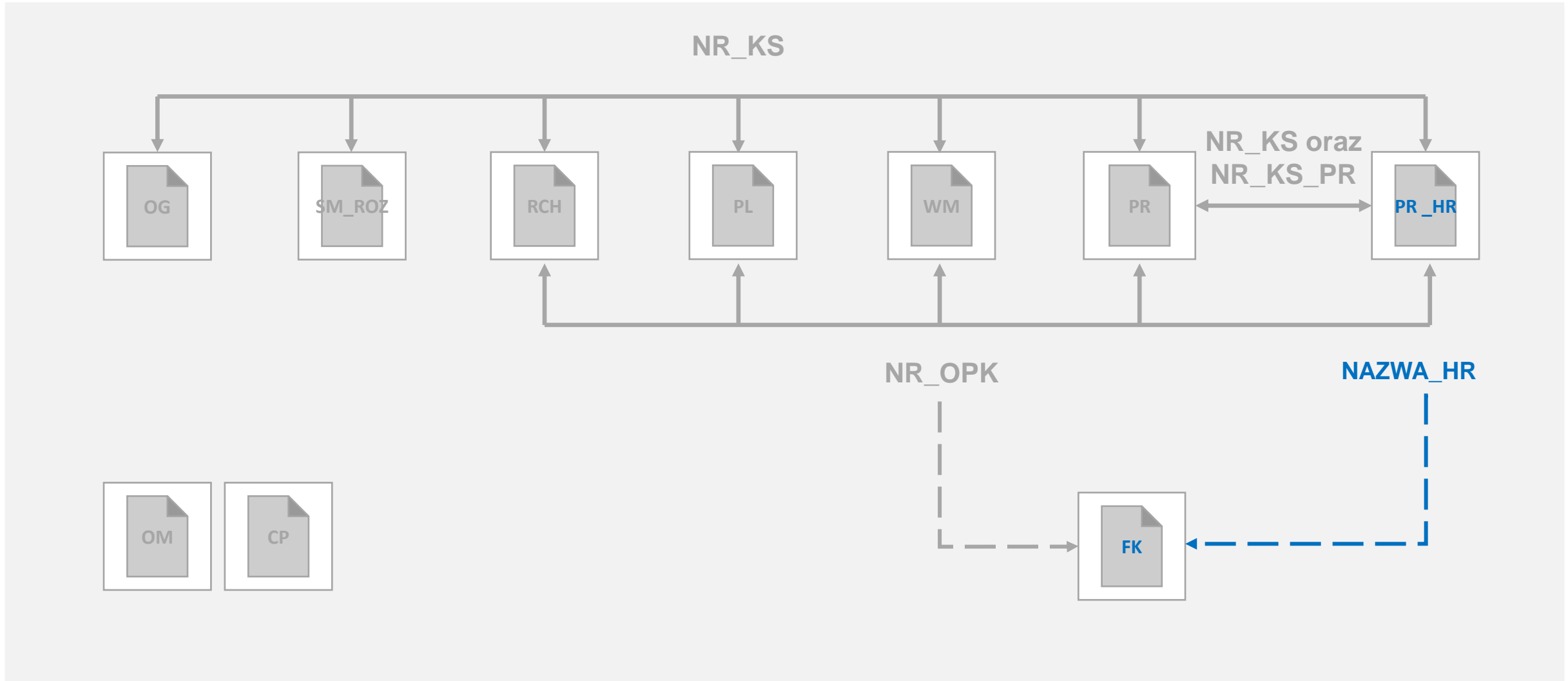

Nazwa HR => dane FK

- lekarz
- lekarz anestezjolog
- pielęgniarka
- pielęgniarka anestezjologiczna
- położna
- perfuzjonista
- psycholog
- psychoterapeuta
- terapeuta
- dietetyk
- logopeda
- fizjoterapeuta
- rehabilitant
- technik rehabilitacji
- masażysta
- mgr rehabilitacji
- fizyk medyczny
- technik
- terapeuta zajęciowy
- pozostały medyczny
- ratownik medyczny
- pozostały niemedyczny
- salowa
- rejestratorka
- sekretarka medyczna
- opiekun medyczny
- sanitariusz
- rezydent

Słownik kategorii HR dostępny jest na portalu dane-kosztowe.aotm.gov.pl w zakładce pomoc/instrukcja



EXCEL VS CSV

Excel => CSV

Przekazanie / wgranie plików z danymi szczegółowymi poprzez portal dane-kosztowe możliwe jest tylko na podstawie plików tekstowych CSV.

Zapis pliku XLS (XLSX) do formatu CSV:

1. Tekstowy format pól

	A	B	C	D	E
1	NR_KS	ID_PACJENTA	DATA_PRZYJ	DATA_ZAK	ID_REKORDU
2	554321/01	01234567890	2022-01-03	2022-01-03	45
3	789456/01	11122233344	2022-03-10	2022-03-17	46
4	654123/01	44555666777	2022-05-03	2022-05-03	47
5	951357/01	98765432100	2022-08-25	2022-09-03	48

Excel => CSV

2. Plik / zapisz jako:

Nazwa pliku: Zeszyt_1

Zapisz jako typ: CSV (rozdzielany przecinkami)

Autorzy: [Anna Pomianowska](#) Tagi: [Dodaj tag](#) Tytuł: [Dodaj tytuł](#) Temat: [Określ temat](#)

^ Ukryj foldery Narzędzia ▾ Zapisz Anuluj

Zeszyt1 — Notatnik

Plik Edycja Format Widok Pomoc

```
NR_KS;ID_PACJENTA;DATA_PRZYJ;DATA_ZAK;ID_REKORDU
554321/01;01234567890;2022-01-03;2022-01-03;45
789456/01;11122233344;2022-03-10;2022-03-17;46
654123/01;44555666777;2022-05-03;2022-05-03;47
951357/01;98765432100;2022-08-25;2022-09-03;48
```



[DANE-KOSZTOWE.AOTM.GOV.PL](https://dane-kosztowe.aotm.gov.pl)

Weryfikacja i przekazanie danych poprzez portal dane-kosztowe



EKRAN STARTOWY ZALOGUJ SIĘ POMOC/INSTRUKCJA ZMIEN HASŁO



Instrukcja korzystania ze strony
Dane kosztowe AOTMiT

Użytkownik:

Hasło:

Zaloguj się

Odzyskiwanie hasła resetuj hasło.

EKRAN STARTOWY POMOC/INSTRUKCJA WYLOGUJ SIĘ ZMIEN HASŁO



Postępowanie nr 68-DSz22_LSZ_A_CPOM, rok 2022, typ danych: daneszcz
Postępowanie nr 68-FK22_LSZ_A, rok 2022, typ danych: fk
Postępowanie nr 62-FK21_LSZ, rok 2021, typ danych: fk
Postępowanie nr Weryfikator testowy danych medycznych - kosztowych, rok 2019, ty
Postępowanie nr 54-Dane FK, rok 2019, typ danych: fk
Postępowanie nr 32 - FK, rok 2016, typ danych: fk

Weryfikacja i przekazanie danych poprzez portal dane-kosztowe



EKRAN STARTOWY POMOC/INSTRUKCJA WYLOGUJ SIĘ PANEL ADMINA PANEL POMOCNICZY ZMIEN HASŁO

Użytkownik: j.przepiora, Ostatnie logowanie: 10 marca 2023 14:28, Hasło wygaśnie za: Agencja Oceny Technologii Medycznych i Taryfacji

Wgraj plik!



DANE OGÓLNE

WERYFIKACJA TECHNICZNA

WGRAJ DO BAZY

Q2: Nie wybrano pliku

SM_RM: Nie wybrano pliku

SM_ROZ: Nie wybrano pliku

PL: Nie wybrano pliku

WM: Nie wybrano pliku

PR: Nie wybrano pliku

PR_HR: Nie wybrano pliku

Nazwa	Suma kontrolna MD5	Data przesłania	Typ pliku	Sprawdzony plik
-------	--------------------	-----------------	-----------	-----------------

Weryfikacja i przekazanie danych poprzez portal dane-kosztowe



Wgraj pliki

Nazwa	Suma kontrolna MD5	Data przesłania	Typ pliku	Sprawdzony plik
PR_HR.csv	5ea5a4b126defe936dc4bec776ebb0cd	10 marca 2023 15:04	PR_HR	Oczekuje
PR.csv	5ea5a4b126defe936dc4bec776ebb0cd	10 marca 2023 15:04	PR	Oczekuje
WM.csv	5ea5a4b126defe936dc4bec776ebb0cd	10 marca 2023 15:04	WM	Oczekuje
PL.csv	5ea5a4b126defe936dc4bec776ebb0cd	10 marca 2023 15:04	PL	Oczekuje
SM_ROZ.csv	5ea5a4b126defe936dc4bec776ebb0cd	10 marca 2023 15:04	SM_ROZ	Oczekuje
SM_RM.csv	5ea5a4b126defe936dc4bec776ebb0cd	10 marca 2023 15:04	SM_RM	Oczekuje
OG.csv	5ea5a4b126defe936dc4bec776ebb0cd	10 marca 2023 15:04	OG	Oczekuje

Wgraj pliki

Nazwa	Suma kontrolna MD5	Data przesłania	Typ pliku	Sprawdzony plik
PR_HR.csv	5ea5a4b126defe936dc4bec776ebb0cd	10 marca 2023 15:04	PR_HR	Raport gotowy
PR.csv	5ea5a4b126defe936dc4bec776ebb0cd	10 marca 2023 15:04	PR	Raport gotowy
WM.csv	5ea5a4b126defe936dc4bec776ebb0cd	10 marca 2023 15:04	WM	Raport gotowy
PL.csv	5ea5a4b126defe936dc4bec776ebb0cd	10 marca 2023 15:04	PL	Raport gotowy
SM_ROZ.csv	5ea5a4b126defe936dc4bec776ebb0cd	10 marca 2023 15:04	SM_ROZ	Raport gotowy
SM_RM.csv	5ea5a4b126defe936dc4bec776ebb0cd	10 marca 2023 15:04	SM_RM	Raport gotowy
OG.csv	5ea5a4b126defe936dc4bec776ebb0cd	10 marca 2023 15:04	OG	Raport gotowy

Weryfikacja i przekazanie danych poprzez portal dane-kosztowe



- **Raport z weryfikacji technicznej (plik xlsx)**

- Uwagi
- Raport_OG
- Raport_RCH
- Raport_SM_ROZ
- Raport_PL
- Duplikaty_PL
- Raport_WM
- Duplikaty_WM
- Raport_PR
- Duplikaty_PR
- Raport_PR_HR
- Duplikaty_PR_HR

- Statystyki_cen
- Statystki_na_pacjenta
- Statystyki_na_produkt
- Porównanie_PR_z_NFZ
- Podsumowanie_HR

The screenshot shows an Excel spreadsheet with the following data:

NR_KS	BLAD_NR_KS	ID_PACJENTA	DATA_ROZP	DATA_ZAK	id_rekordu
7295238	Nie oczekiwaliśmy podanego pacjenta lub oczekiwany pacjent został błędnie sprawozdany	600399	2021-12-09	2022-01-10	7295238
7318042	Nie oczekiwaliśmy podanego pacjenta lub oczekiwany pacjent został błędnie sprawozdany	401244	2021-12-31	2022-01-04	7318042
7318076	Nie oczekiwaliśmy podanego pacjenta lub oczekiwany pacjent został błędnie sprawozdany	031566	2022-01-01	2022-01-03	7318076
7318301	Nie oczekiwaliśmy podanego pacjenta lub oczekiwany pacjent został błędnie sprawozdany	414523	2022-01-01	2022-01-01	7318301

Weryfikacja i przekazanie danych poprzez portal dane-kosztowe



Akceptacja podmiotu => przekazanie danych !!!

Wgraj plik!

AGENCJA OCENY TECHNOLOGII MEDYCZNYCH I TARYFACJI

DANE OGÓLNE

WERYFIKACJA TECHNICZNA

WGRAJ DO BAZY

OG: Nie wybrano pliku

SM_RM: Nie wybrano pliku

SM_ROZ: Nie wybrano pliku

PL: Nie wybrano pliku

WM: Nie wybrano pliku

PR: Nie wybrano pliku

PR_HR: Nie wybrano pliku

Nazwa Suma kontrolna MD5



WERYFIKACJA TECHNICZNA



Weryfikacja techniczna

Weryfikacja techniczna – sprawdzenie danych pod kątem spełnienia wymagań zawartych w Zarządzeniach Prezesa AOTMiT, dotyczących zasad udostępniania przez świadczeniodawców danych medyczno-kosztowych niezbędnych do ustalenia taryfy świadczeń opieki zdrowotnej finansowanych ze środków publicznych.

Podczas weryfikacji technicznej dane medyczno-kosztowe sprawdzane są pod kątem m.in.:

- struktury plików
- typów danych i ich formatów (data, czas, liczba)
- relacji wpisów pomiędzy plikami („ścieżka pacjenta”, procedury, daty, itp.)
- spełnienia dedykowanych wymagań w poszczególnych plikach
- powiązania z danymi z innych źródeł (baza pacjentów, dane FK, wskazane słowniki).

Dane podlegają weryfikacji technicznej prowadzonej przy pomocy dedykowanego narzędzia (Weryfikatora).

Cel to przygotowanie bazy danych zawierającej dane medyczno-kosztowe w taki sposób, aby mogły być podstawą przeprowadzenia weryfikacji pogłębionej i jakościowej.

Weryfikacja techniczna

- system kodowania => zapis plików w innym systemie kodowania niż 1250 środkowoeuropejskim (Windows)
- dodatkowe kolumny, rekordy, brak nagłówków
- struktura plików => kolejność kolumn, zmiana nazw kolumn
- dodatkowe znaki => umieszczanie zbędnych znaków, np. cudzysłów, twarda spacja
- puste pola => nie można przekazać pustej zawartości w polu oznaczonym jako WYMAGANE

Weryfikacja techniczna

- Niepoprawne formaty wpisów:
 - Błędny zapis zakresu lub kodów podstawowego produktu podlegającego rozliczeniu – np.: 515000000090 powinno być 5.15.00.0000090
 - Błędny zapis daty – format daty niezgodny z jednym z dwunastu dopuszczalnych formatów
 - Błędny zapis w komórce CZAS np.: 50min; 0,40; 1/2h; 1,5 godz. powinno być 00:50; 00:40; 00:30; 01:30
 - Dodawanie jednostek w kolumnach, gdzie wymagana jest tylko liczba np.:1567 PLN lub 1567 zł powinno być 1567
 - W polu ROZP_WSP (ICD-10) rozdzielenie większej liczby rozpoznań medycznych innym znakiem niż „,” (przecinek)
- plik OG => tylko jeden rekord z danym wpisem NR_KS
- „ścieżka pacjenta” => wymagana informacja o danym świadczeniu w poszczególnych plikach wg wskazanej wymagalności
- wpis DATA_WYK => w plikach SM_ROZ, RCH, PL, WM, PR, PR_HR – daty powinny zawierać się w zakresie dat hospitalizacji



WERYFIKACJA POGŁĘBIONA

Weryfikacja pogłębiona

Weryfikacja pogłębiona – etap weryfikacji, którego celem jest sprawdzenie danych przekazanych przez świadczeniodawcę pod kątem najczęściej występujących błędów, które występują systemowo lub które można sprawdzić w dużej mierze automatycznie. Poprawa danych, zebranie wyjaśnień dla tych sprawdzeń odbywa się we współpracy ze świadczeniodawcą.

Sprawdzenia przeprowadzane są w oparciu o wiedzę historyczną z poprzednich postępowań, dane z bazy NFZ oraz różnego rodzaju słowniki czy tabele weryfikacyjne.

Weryfikacja pogłębiona

rodzaj weryfikacji	plik / kolumna / inne / sprawdzenie
kompletność sprawozdanych procedur	* weryfikacja kompletności przekazanych procedur (brak w DSz, a sprawozdane do NFZ)
nazwa procedury	* weryfikacja nazw procedur względem nazw ze słownika procedur icd_9
kompletność produktów rozliczeniowych	* weryfikacja kompletności przekazanych jednostkowych kodów produktów w SM_ROZ vs NFZ
GRUPER	* weryfikacja sprawozdanych procedur i rozpoznań zgodnych z wymaganiami NFZ do rozliczenia danego NR_KS daną grupą JGP
weryfikacja krzyżowa	* weryfikacja wystąpienia kosztów >0 w module danych FK dla danego NR_OPK_HR wskazanego w pliku PR_HR dla danej kategorii personelu



Weryfikacja pogłębiona

rodzaj weryfikacji	plik / kolumna / inne / sprawdzenie
kody EAN	<ul style="list-style-type: none">* weryfikacja zgodności przekazanego kodu EAN vs nazwa asortymentu* dogranie kodów EAN z bazy RPL
nazwa i j.m. asortymentu	<ul style="list-style-type: none">* weryfikacja nazwy i dodatkowych informacji dla pozycji nie zawierających poprawnego wpisu EAN* weryfikacja j.m. dla ujednoliconych nazw, ujednolicenie wpisów j.m.* przeniesienia między plikami PL / WM
koszty jednostkowe	<ul style="list-style-type: none">* weryfikacja kosztu jednostkowego produktów leczniczych oraz wyrobów medycznych
liczba podanych PL / zużytych WM	<ul style="list-style-type: none">* weryfikacja liczby podanych/zużytych jednostek miary
dedykowane wyroby medyczne	<ul style="list-style-type: none">* weryfikacja wykazania dedykowanych wyrobów medycznych względem wykazanych procedur medycznych
weryfikacja liczby procedur	<ul style="list-style-type: none">* weryfikacja liczby procedur przekazanych w DSz względem liczby procedur sprawozdanych do NFZ



Weryfikacja pogłębiona

rodzaj weryfikacji	plik / kolumna / inne / sprawdzenie
procedury anestetyczne	* weryfikacja wykazania procedur anestetycznych w przypadku pacjenta z grupy zabiegowej i/lub procedury wymagającej znieczulenia * weryfikacja wpisów wg NR_KS_PR, gdzie występuje tylko procedura anestetyczna
brak leków anestetycznych	* weryfikacja wykazania leków anestetycznych w przypadku wykazania procedur anestetycznych
brak HR anestetycznego	* weryfikacja wykazania personelu anestetycznego w przypadku wykazania procedur anestetycznych
weryfikacja czasu_jednego_hr	* weryfikacja wystąpienia pozycji gdzie $\text{czas_jednego_hr} > \text{czas_pr}$
liczba kategorii_hr / liczba hr na zabieg	* weryfikacja liczby kategorii_hr dla swd * weryfikacja liczby kategorii_hr na zabieg (nr_ks_pr)



Weryfikacja techniczna i pogłębiona - efekt

Efekt weryfikacji technicznej i pogłębionej jest baza danych medyczno–kosztowych dla poszczególnych świadczeń, która jest zweryfikowana we współpracy ze świadczeniodawcą.



DZIĘKUJEMY

DZIAŁ WERYFIKACJI DANYCH
WERYFIKACJA@AOTM.GOV.PL